

VEDA PORTA AUTOMÁTICO EXTERNO - COM ESCOVA

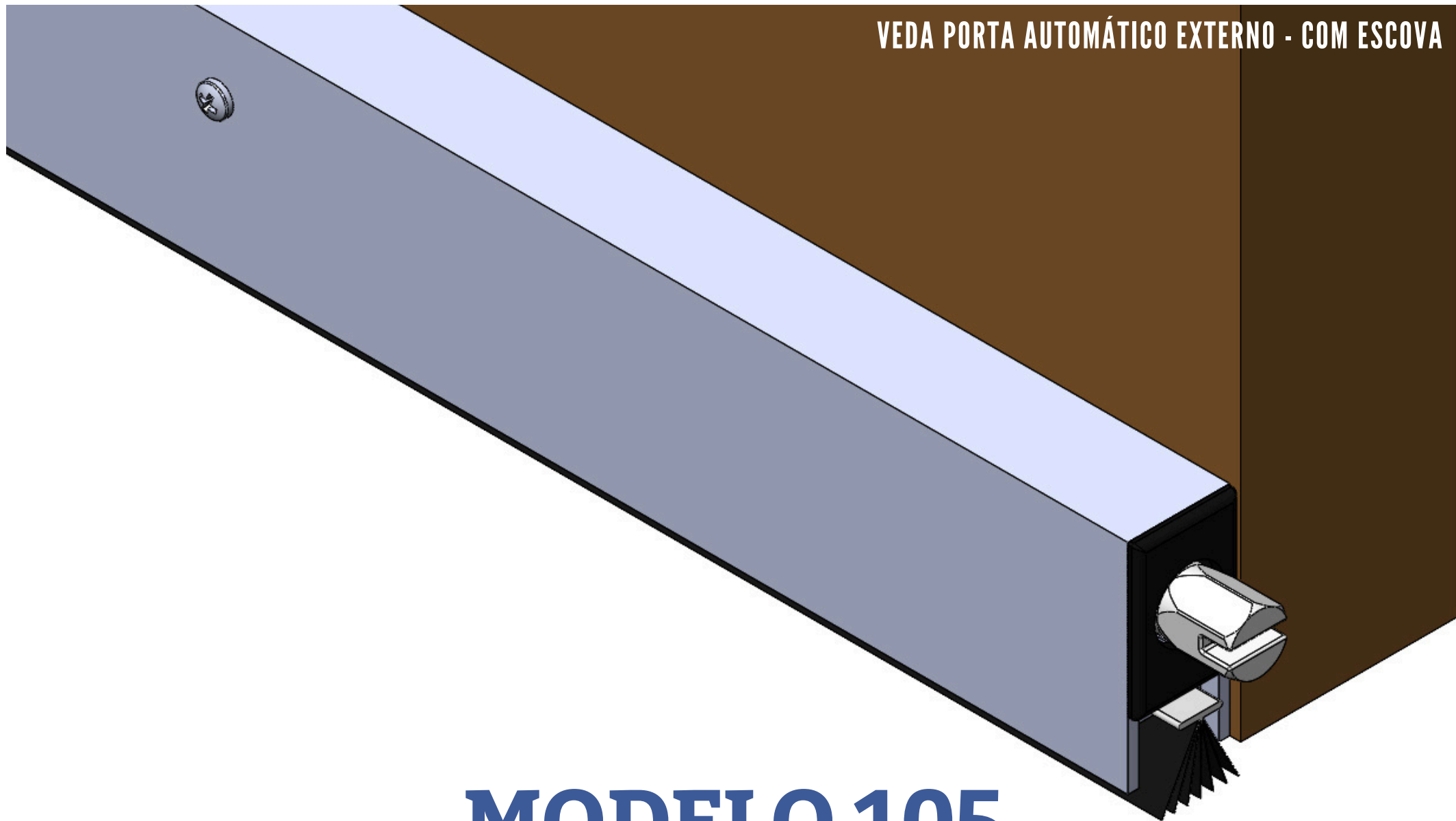

MODELO 105

Manual de Instalação

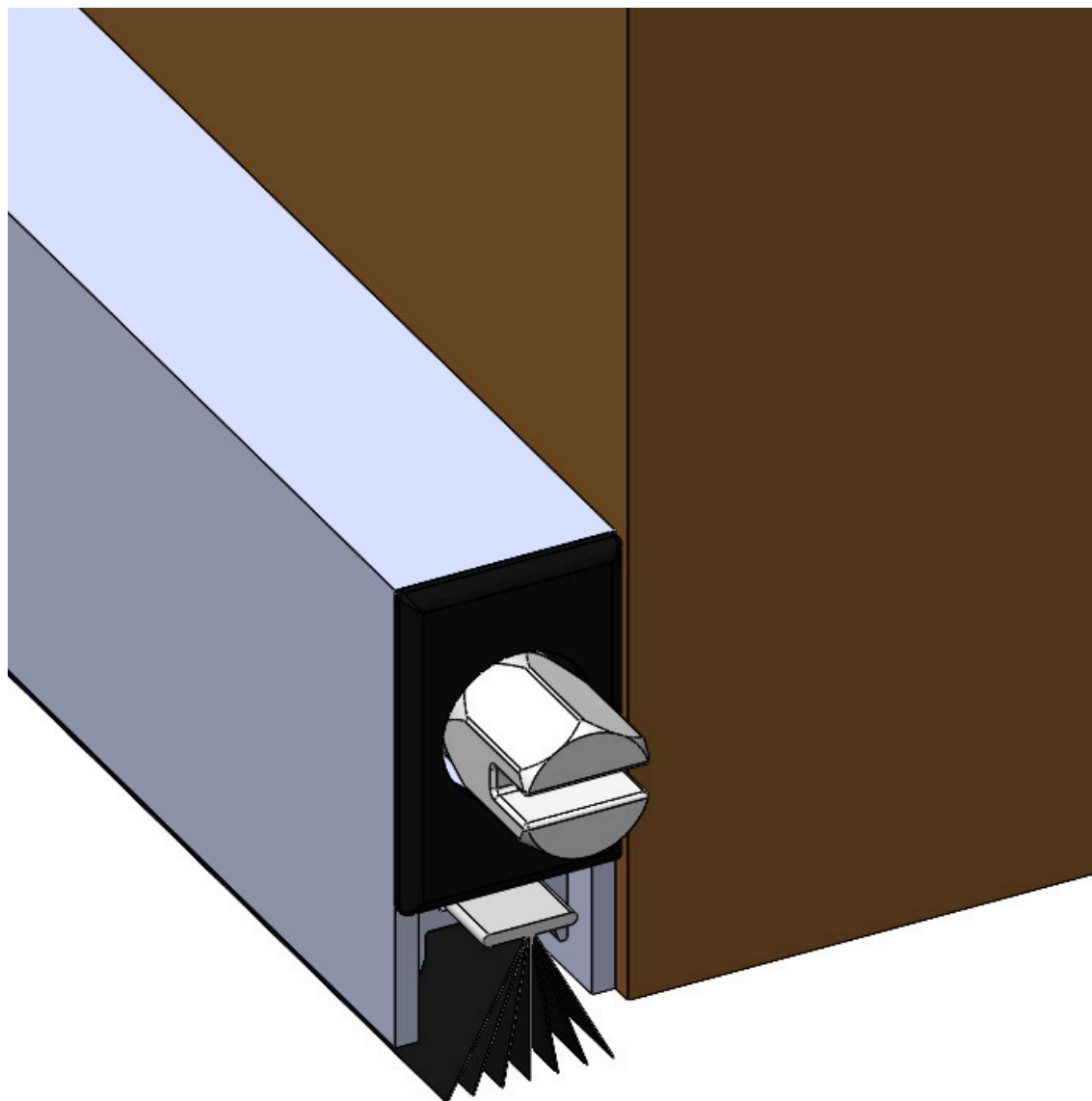

Ferramentas necessárias para marcação

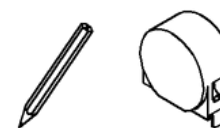

Porta de Madeira

Folha Simples

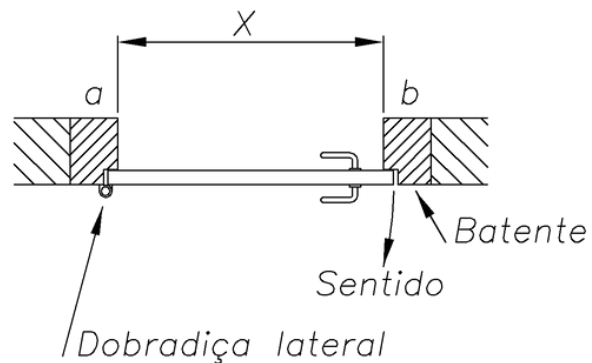

X = Medir entre batentes (a,b) e da medida encontrada subtrair 7 (sete) mm .

Folha Dupla

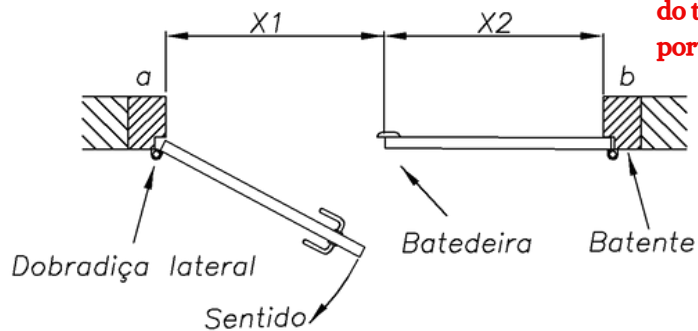

$X1$ = Medir entre o batente (a) e a batedeira da folha fixa; da medida encontrada subtrair 7 (sete) mm.

$X2$ = Medir entre o batente (b) e a batedeira da folha fixa; da medida encontrada subtrair 3 (três) mm.

OBSERVAÇÃO:

Não será possível a instalação, caso a folha fixa possua trinco do tipo quebra unha no topo da porta.

Porta de Alumínio/ ACM/ Aço/ Ferro/ PVC

Folha Simples

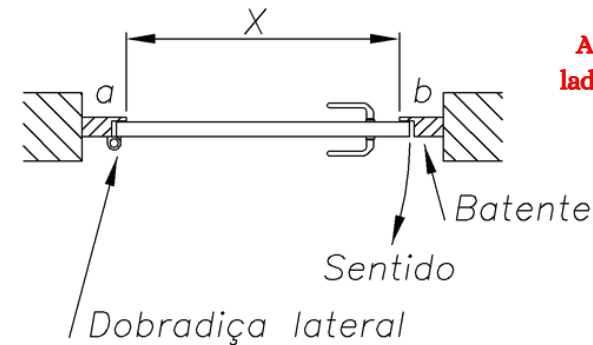

OBSERVAÇÃO:
A medição deverá ser feita do lado oposto a abertura da porta.

X = Medir entre batentes (a,b) e da medida encontrada subtrair 5 (cinco) mm .

Folha Dupla

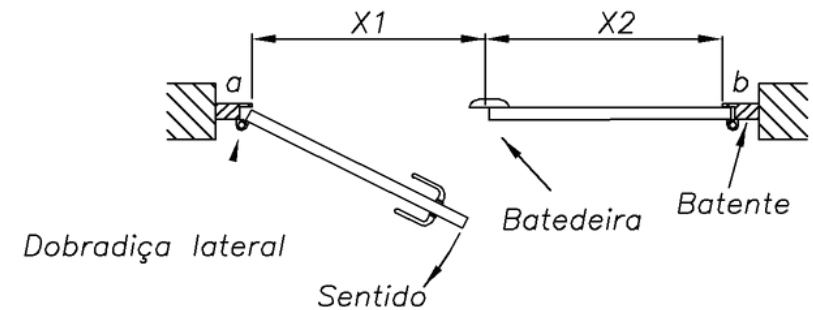

$X1$ = Medir entre o batente (a) e a batedeira da folha fixa; da medida encontrada subtrair 7 (sete) mm.

$X2$ = Medir entre o batente (b) e a batedeira da folha fixa; da medida encontrada subtrair 3 (três) mm.

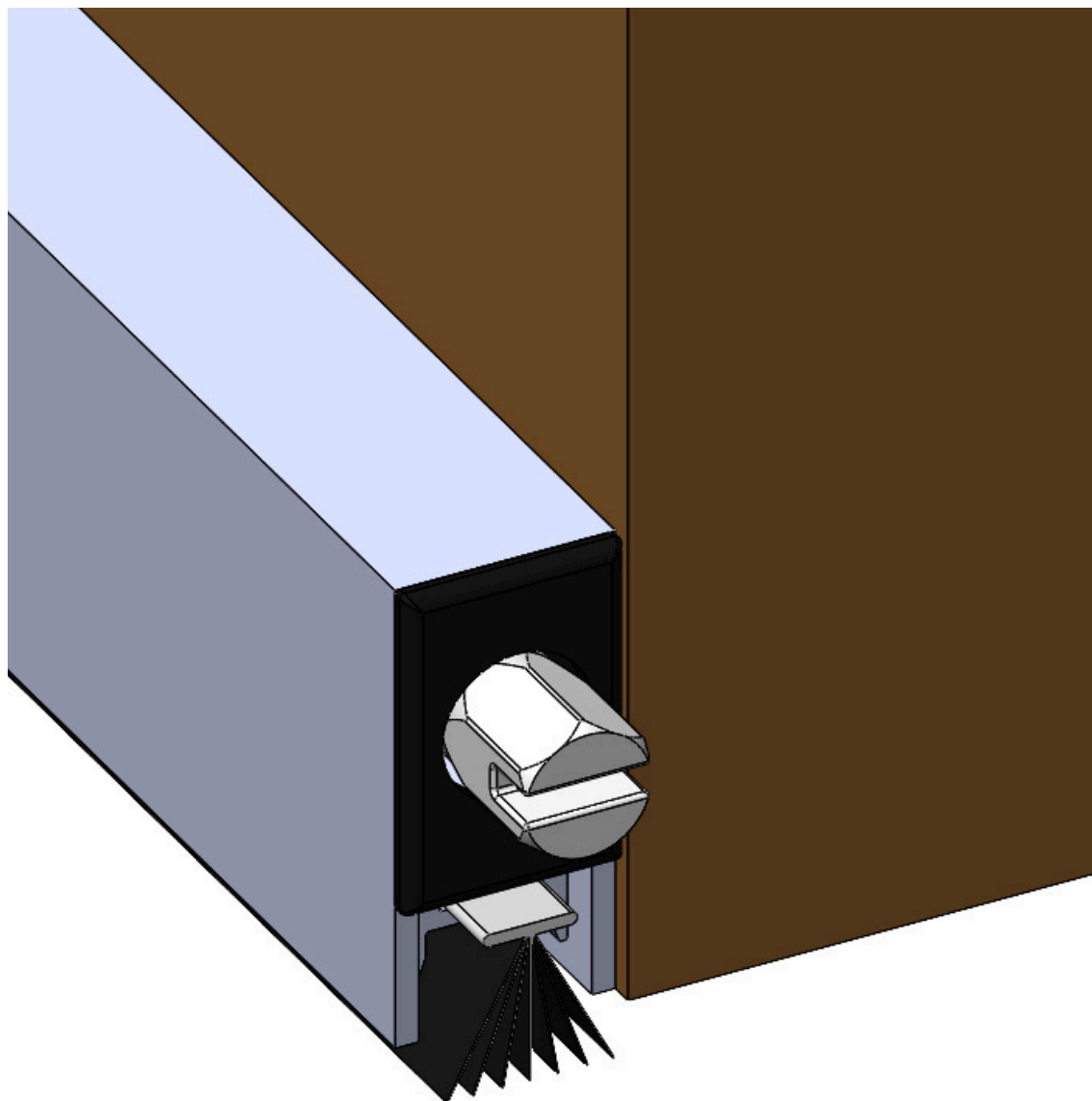

Ferramentas necessárias para corte



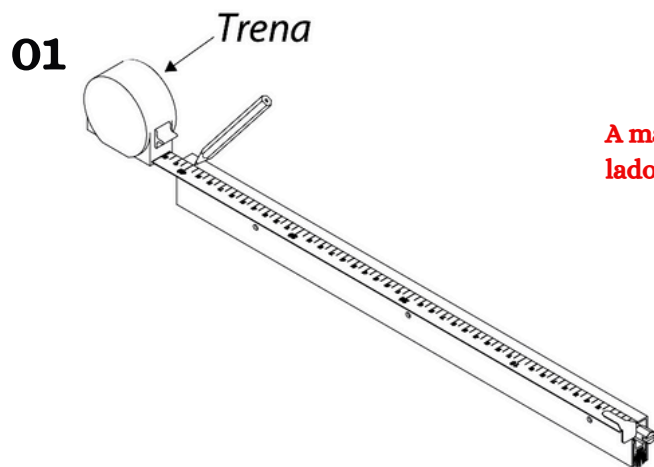

OBSERVAÇÃO:
A marcação deverá ser feita do lado oposto ao pino acionador.

Após a definição do comprimento final, já descontada a folga necessária, marque com uma trena ou metro a medida encontrada no Veda Porta Automático.

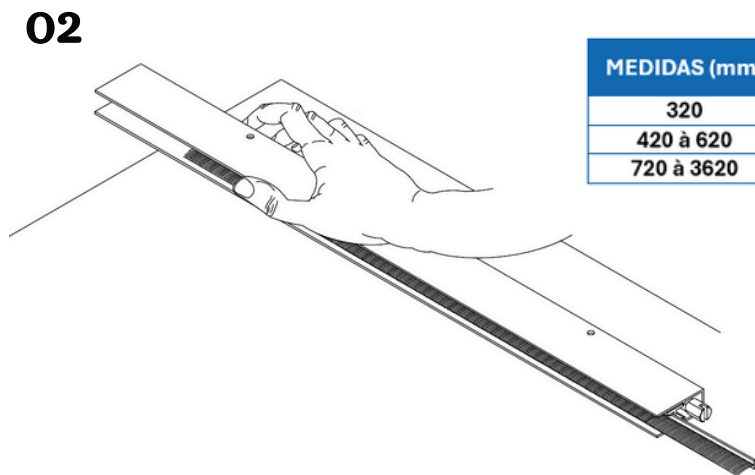

| MEDIDAS (mm) | MARGEM DE CORTE (mm) |
|--------------|----------------------|
| 320 | 60 |
| 420 à 620 | 100 |
| 720 à 3620 | 130 |

Puxe o perfil vedante para o lado oposto para preservá-lo. Durante o corte, pressione o perfil vedante para dentro da capa.

03

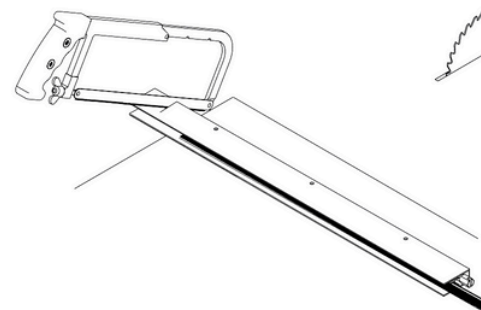

Segueta



Serra Circular

OBSERVAÇÃO:
O corte deverá ser feita do lado oposto ao pino acionador.

O corte poderá ser feito por intermédio de uma serra circular com disco próprio próprio para alumínio (nesse caso, recomendamos que seja efetuado por profissionais treinados, como fábrica de box ou esquadrias de alumínio) ou com um arco de serra (segueta).

04

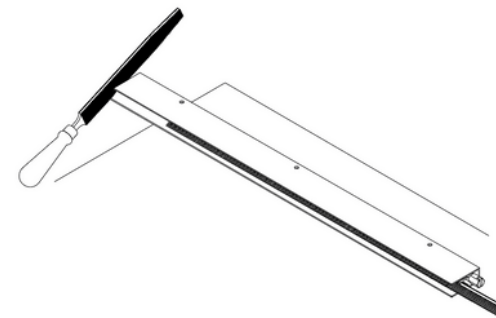

Retirar as rebarbas deixadas pelo corte com uma lima, lixa fina ou estilete. Retornar o perfil vedante para o lado do corte, cortar a sobra, deixando + ou - 1cm de cada lado.

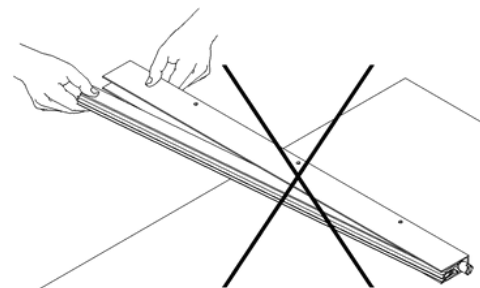

OBSERVAÇÃO
Não puxe o perfil vedante para fora da capa sem apertar o pino acionador, pois isso danificará as molas e, conseqüentemente, ocasionará a perda da garantia.

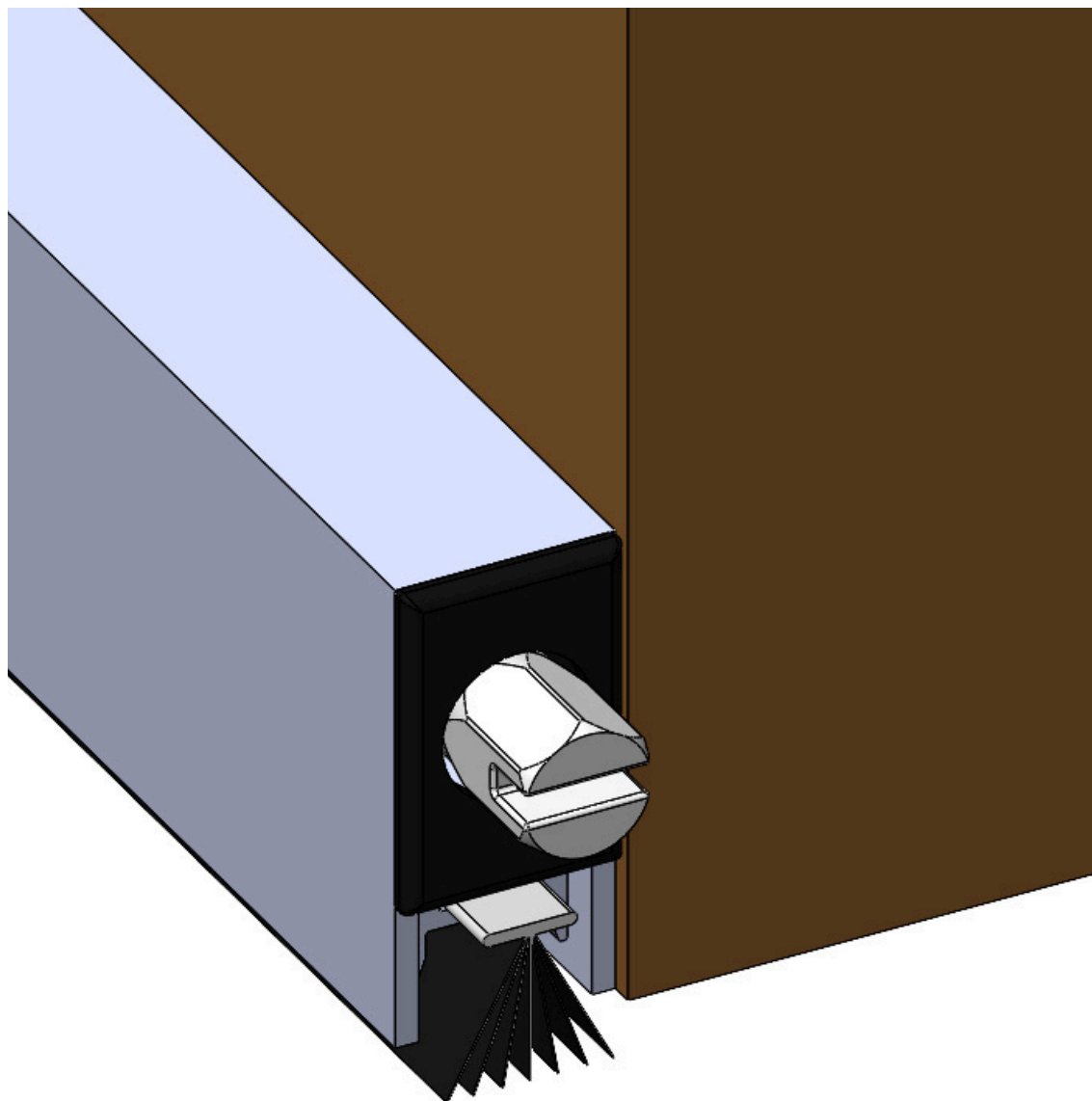

Ferramentas necessárias para instalação



Porta de Madeira



Porta de Alumínio

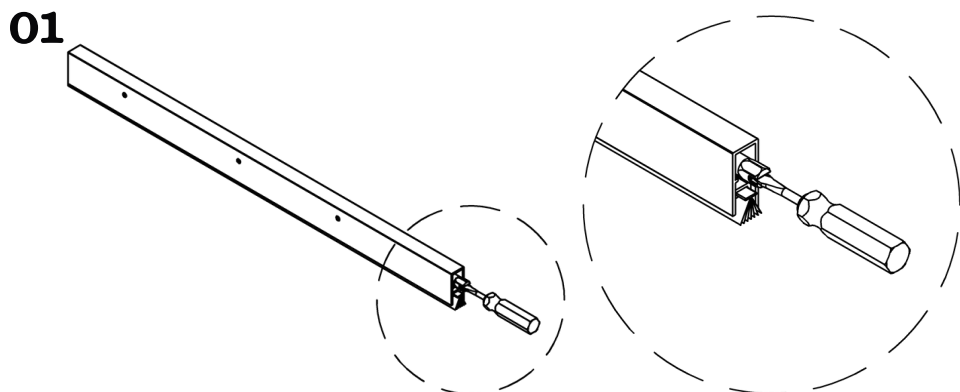

Com uma chave de fenda, recolha o perfil vedante, até que este fique totalmente recolhido dentro da capa.

02

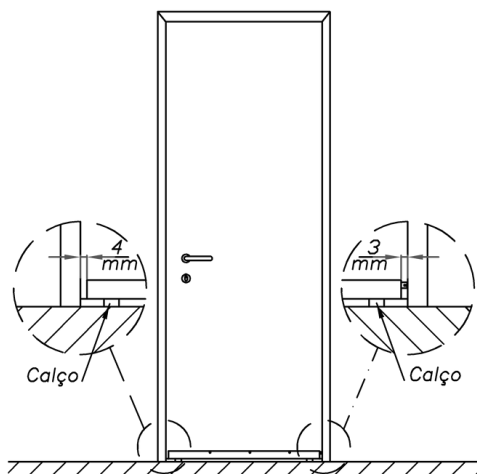

Com a porta fechada, coloque o Veda Porta Automático, no mesmo nível da parte inferior da folha da porta, com o pino acionador voltado para dobradiça (utilize calços para mantê-lo posicionado).

Deixe uma folga de 3 mm entre a tampa de acabamento do Veda Porta Automático e o batente no lado da dobradiça, para instalação em portas de madeira, onde será colocado a chapa batente após o término da instalação.

OBSERVAÇÃO:

Para portas de alumínio, ferro ou PVC, o Veda Porta Automático deve ser colocado a 2 mm do batente.

03

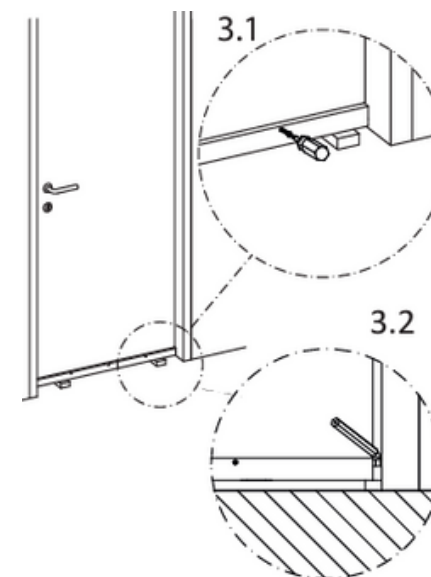

3.1 Através dos furos de fixação existentes no Veda Porta Automático, marque a posição onde serão colocados os parafusos em portas de madeira ou rebites para portas de alumínio, ACM, aço, ferro e PVC.

3.2 Após fixá-lo na porta de madeira, marque a posição deste no batente, do lado do pino acionador para a colocação da chapa batente.

3.3 Para portas de alumínio, ACM, aço, ferro ou PVC são fornecidas uma chapa em forma de L, para ser fixadas no batente, na altura do pino acionador.

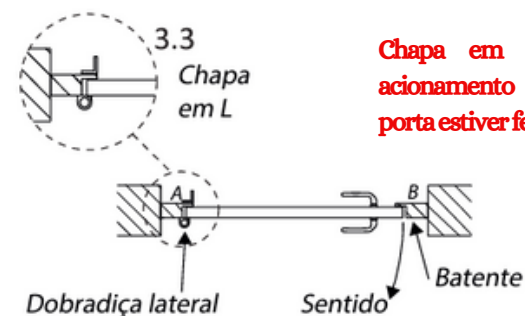

Chapa em L, servirá para o acionamento do botão, quando a porta estiver fechada.

04

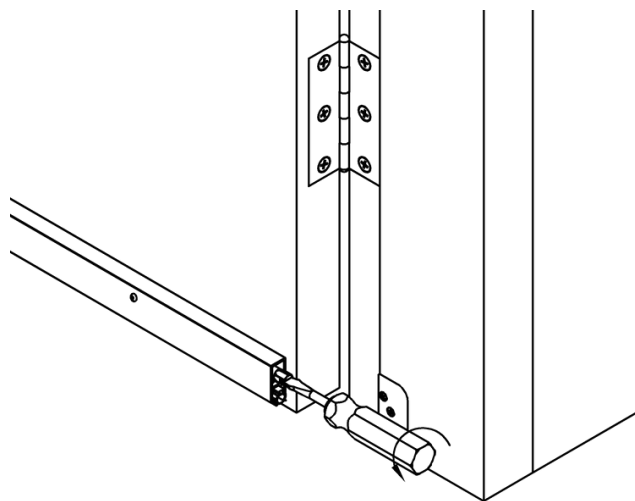

Com a porta aberta, gire o pino acionador por três ou quatro voltas e certifique-se de que o perfil vedante está funcionando normalmente. Caso não esteja, regule os parafusos utilizados na fixação do Veda Porta Automático.

Regule o pino acionador no sentido anti-horário, regule até obter a pressão necessária da vedação sobre a soleira quando a porta estiver fechada.

05

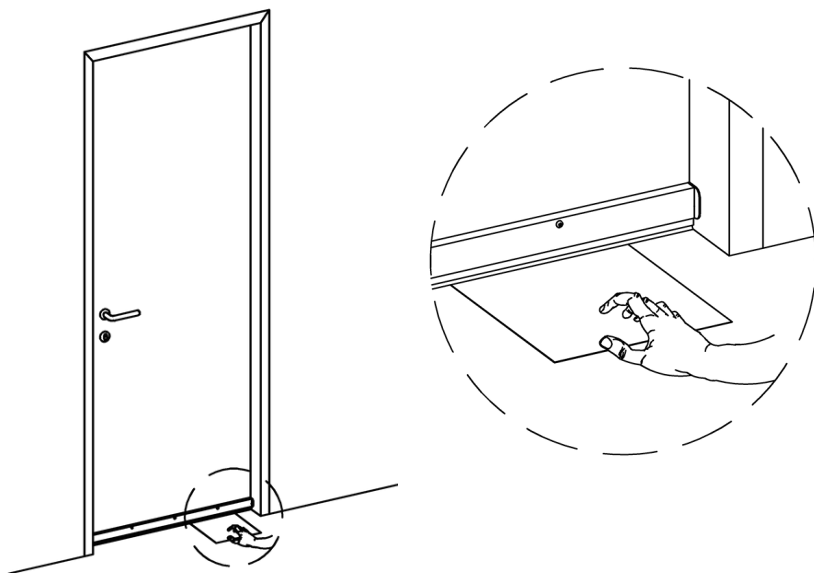

Para conferir o ajuste, coloque uma folha de papel sulfite embaixo do Veda Porta Automático, feche a porta e puxe a folha.

Caso não apresente interferência, regule novamente até que a folha tenha uma pequena resistência ao ser puxada.

Caso o perfil vedante esteja amassado junto ao batente corte mais um pedaço para que não haja interferência com o batente.

06

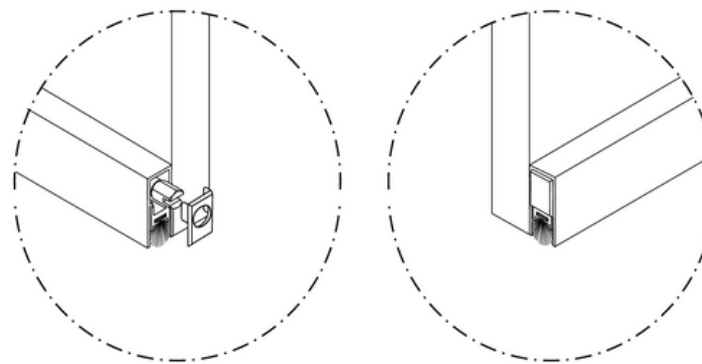

Após a regulagem, coloque as tampas de acabamento nas extremidades do Veda Porta Automático.

OBSERVAÇÃO:

Caso a folha da porta esteja abaulada na face, o Veda Porta Automático não poderá acompanhar a curvatura, pois esta situação prenderia o perfil vedante impedindo seu funcionamento.

Se ocorrer esta situação, solte os parafusos de fixação até que o perfil vedante esteja liberado. Instale o Veda Porta Automático, sem curvar a capa. E na fresta superior entre a face da porta e o Veda Porta Automático, complete com silicone.

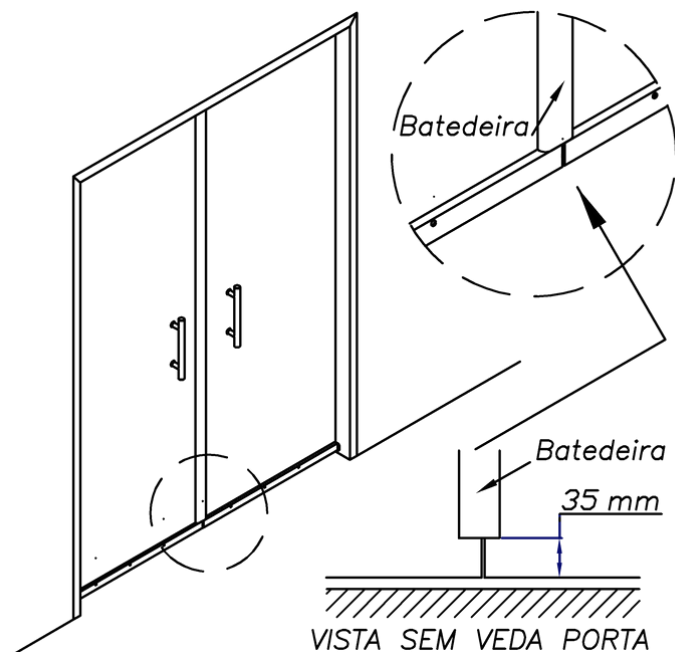

Repetir os passos de 1 à 6 para cada folha de porta.

É necessário cortar a batedeira da folha fixa em 35 mm da parte inferior da porta para cima, para que o Veda Porta Automático venha facear a batedeira da folha fixa.

NÃO RECOMENDAMOS A INSTALAÇÃO EM NENHUM DOS CASOS ABAIXO, POIS O PRODUTO NÃO TERÁ A MESMA EFICÁCIA:

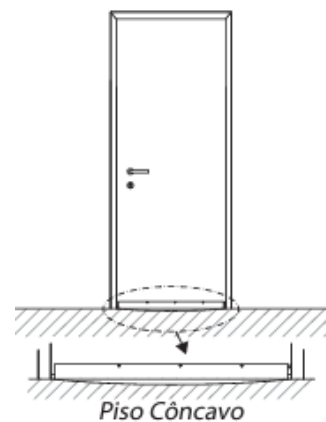

Soleiras instaladas de forma côncavas, ao acionar o Veda Porta Automático, impedem a vedação na região central da mesma.

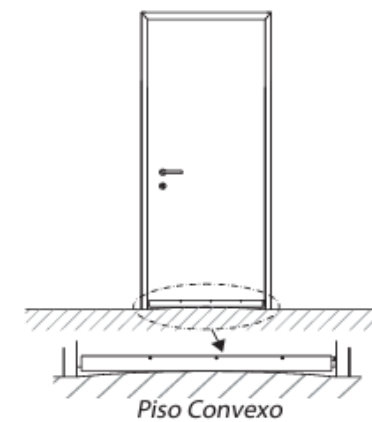

Soleiras instaladas de forma convexa, ao acionar o Veda Porta Automático impedem a vedação em ambas as laterais

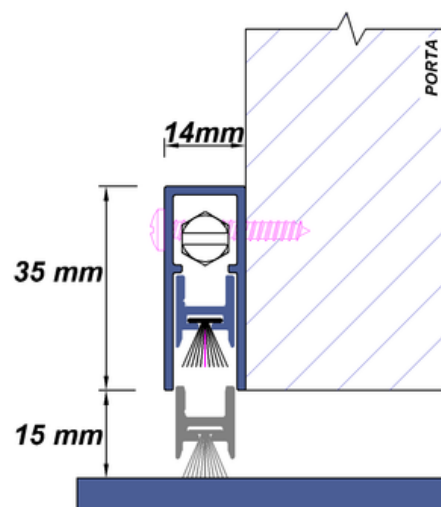

Instalação:

Externa em portas de giro ou dobradiça.

Aplicação:

Madeira | Alumínio | PVC | Aço
Ferro | ACM.

Cores:

100A | 100B | 100M | 100P

Medidas:

320 mm à 3620 mm



(15) 3224-1900 | (15) 98802-8374

e-mail: contato@primaFerragens.com.br

Rua Antônio Lopes de Oliveira, 153 - Vila Santa Rita
Sorocaba SP - CEP 18080-030



@primaFerragens



Prima Ferragens