

VEDA PORTA AUTOMÁTICO EMBUTIDO COM ABA PARA PORTA DE CORRER

MODELO 220

Manual de Instalação

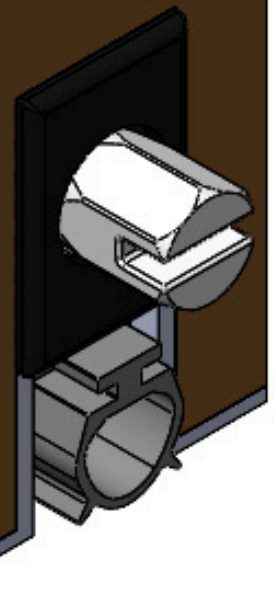

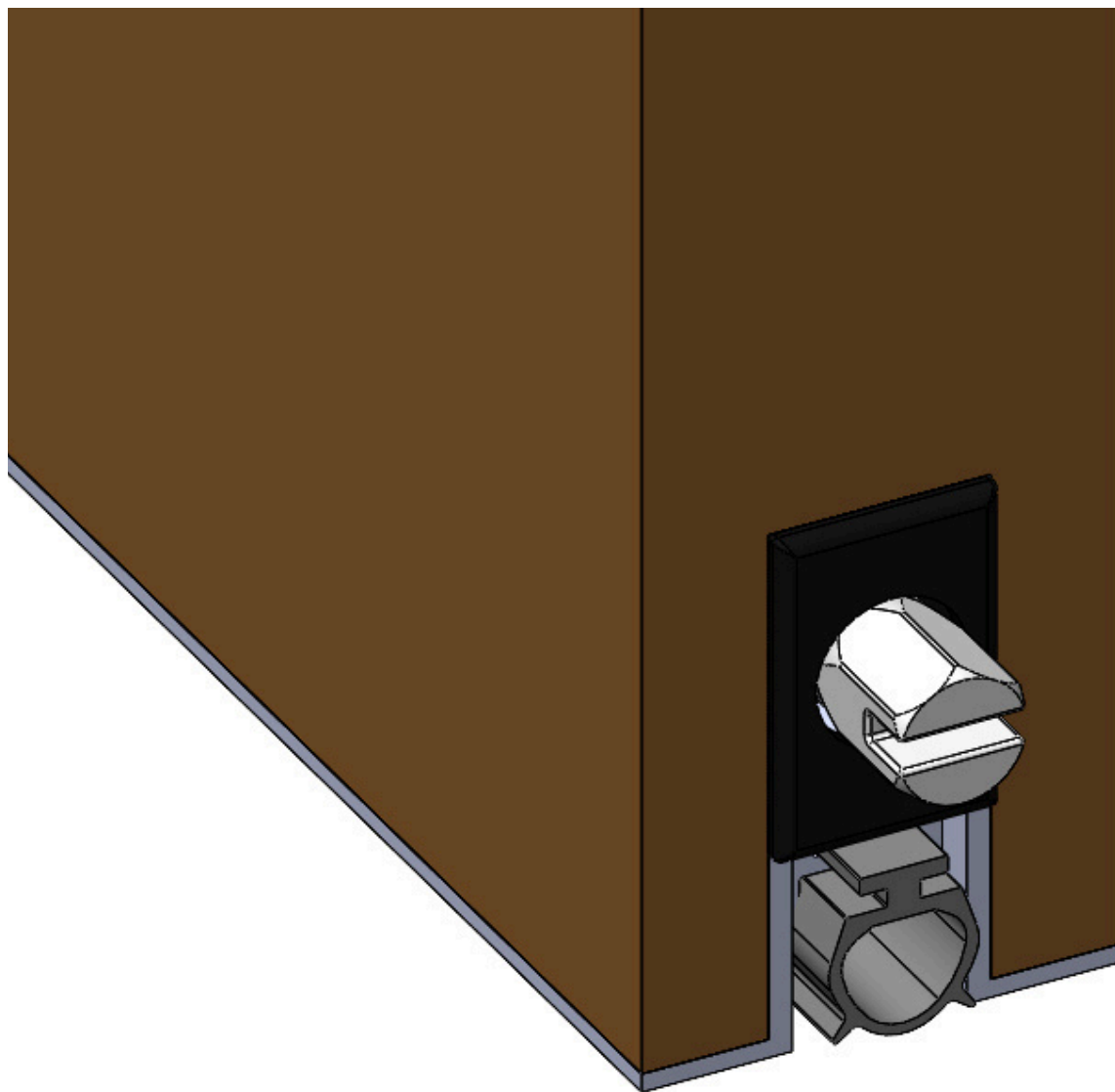

Ferramentas necessárias para marcação

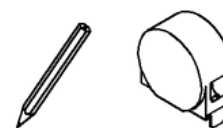

Porta de Madeira / Alumínio / ACM / Ferro / PVC

Folha Simples

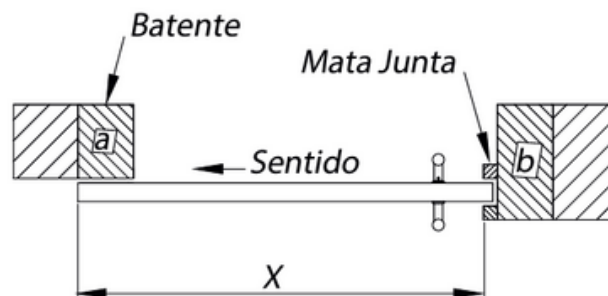

OBSERVAÇÃO:
A medição deverá ser realizada
na largura da folha da porta.

X = Medir a largura da folha da porta.

Folha Dupla

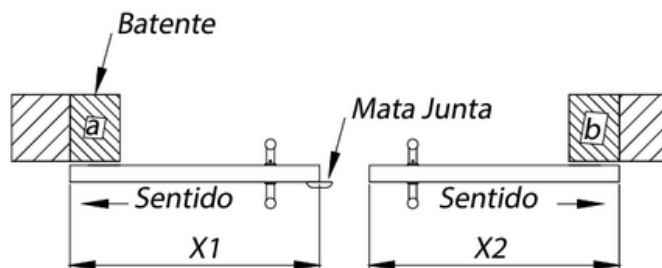

X1 e X2 = Medir a largura das folhas das portas.

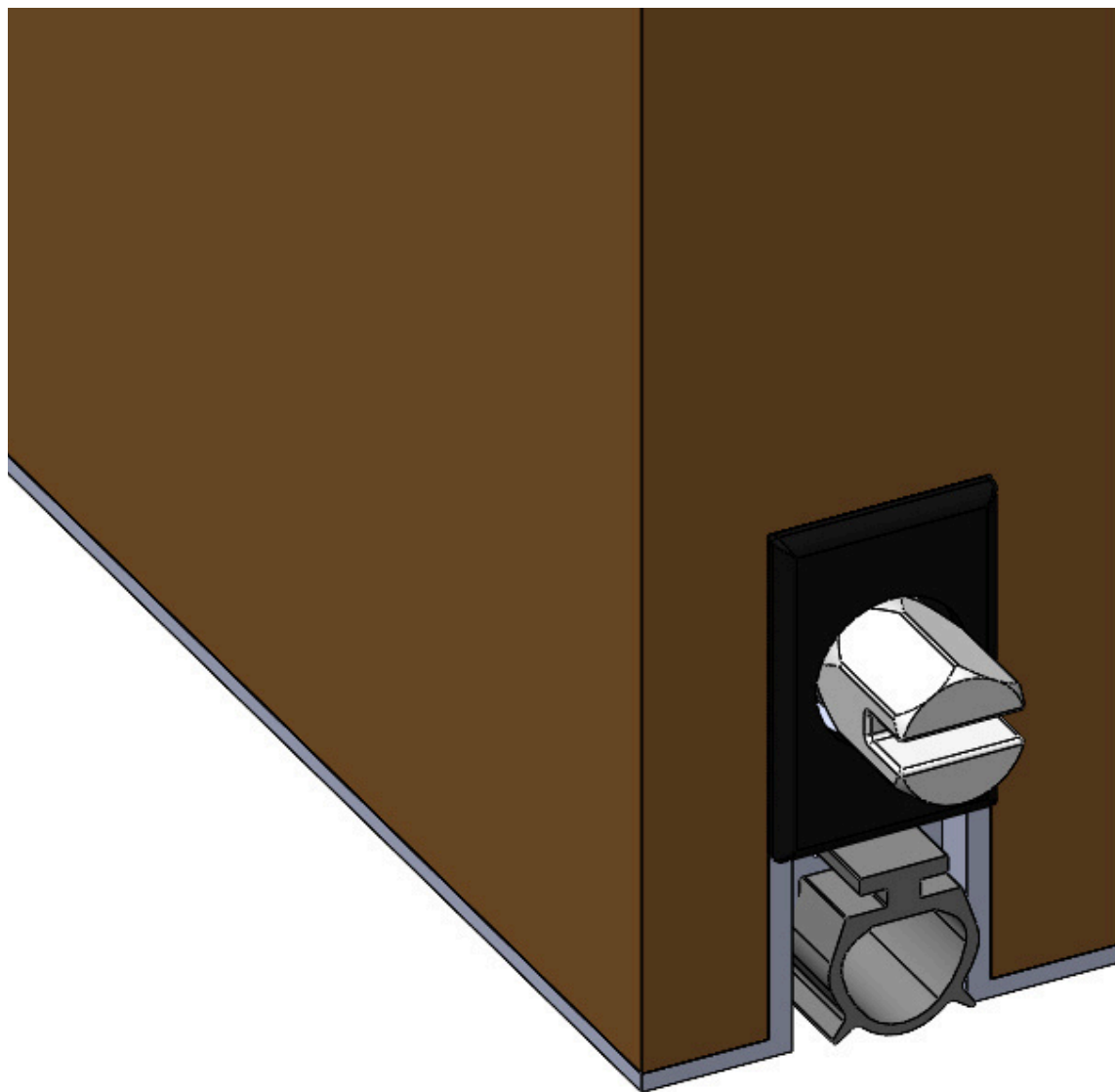

Ferramentas necessárias para corte



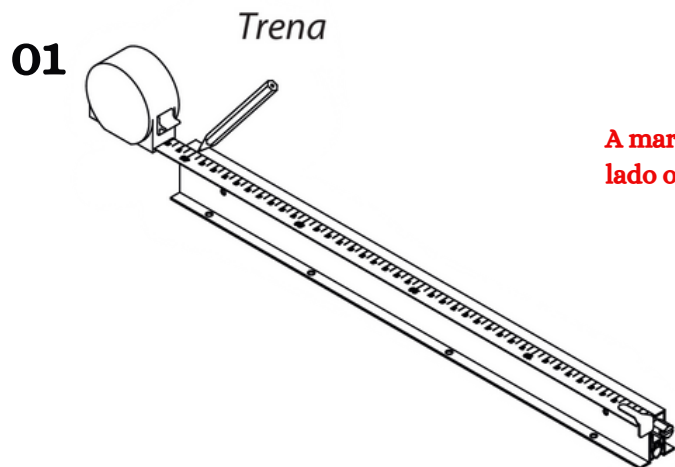

OBSERVAÇÃO:
A marcação deverá ser feita do lado oposto ao pino acionador.

Após a definição do comprimento final, já descontada a folga necessária, marque com uma trena ou metro a medida encontrada no Veda Porta Automático.

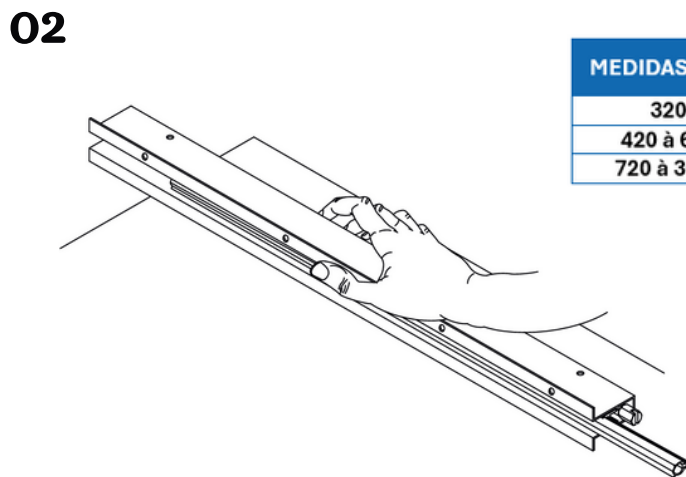

Puxe o perfil vedante para o lado oposto para preservá-lo. Durante o corte, pressione o perfil vedante para dentro da capa.

MEDIDAS (mm)	MARGEM DE CORTE (mm)
320	60
420 à 620	100
720 à 3620	130

03

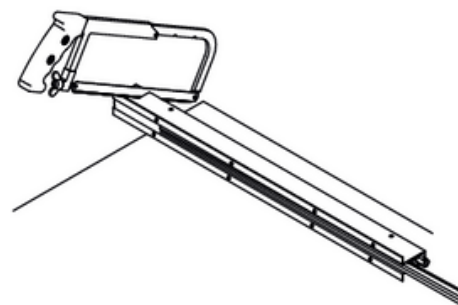

Segueta



Serra Circular

OBSERVAÇÃO:
O corte deverá ser feita do lado oposto ao pino acionador.

O corte poderá ser feito por intermédio de uma serra circular com disco próprio próprio para alumínio (nesse caso, recomendamos que seja efetuado por profissionais treinados, como fábrica de box ou esquadrias de alumínio) ou com um arco de serra (segueta).

04

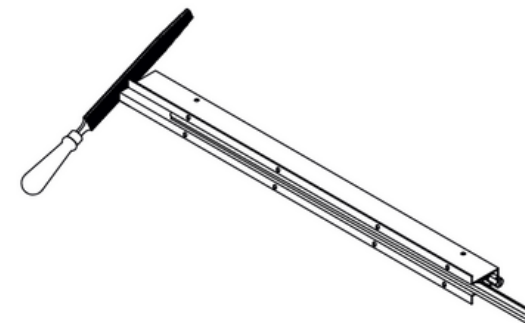

Retirar as rebarbas deixadas pelo corte com uma lima, lixa fina ou estilete. Retornar o perfil vedante para o lado do corte, cortar a sobra, deixando + ou - 1cm de cada lado.

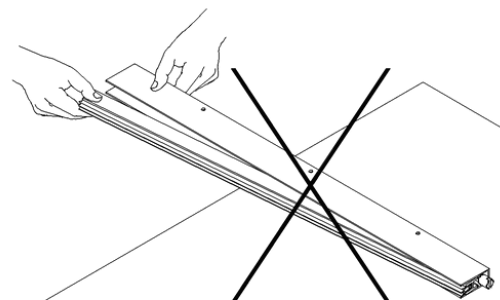

OBSERVAÇÃO
Não puxe o perfil vedante para fora da capa sem apertar o pino acionador, pois isso danificará as molas e, conseqüentemente, ocasionará a perda da garantia.

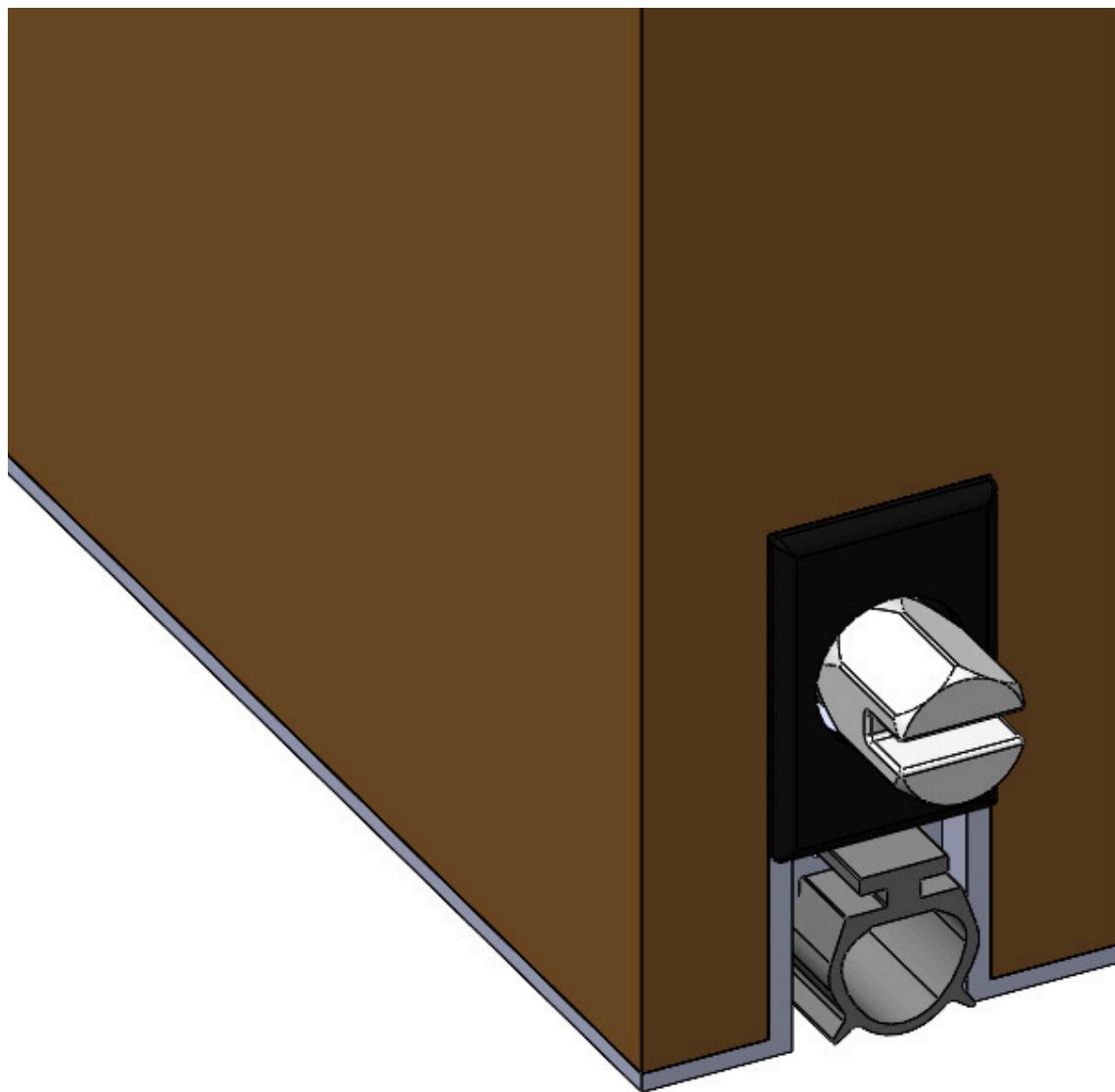

Ferramentas necessárias para instalação



Porta de Madeira

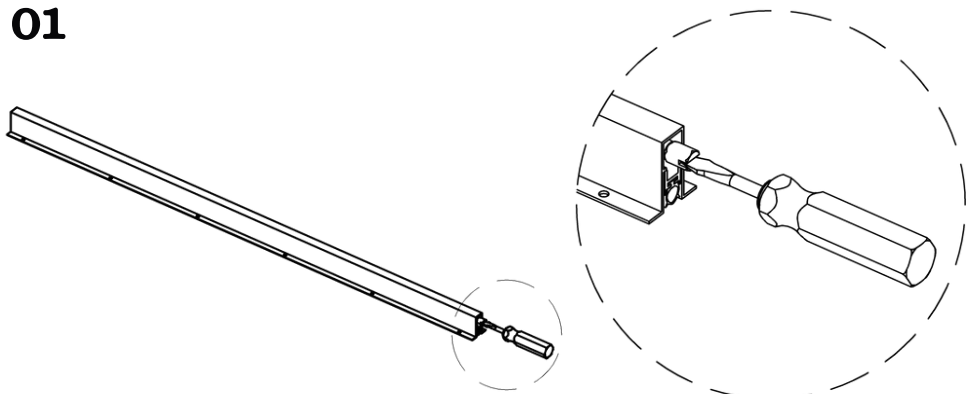

Porta de Alumínio

01

Com uma chave de fenda, recolha o perfil vedante, até que este fique totalmente recolhido dentro da capa.

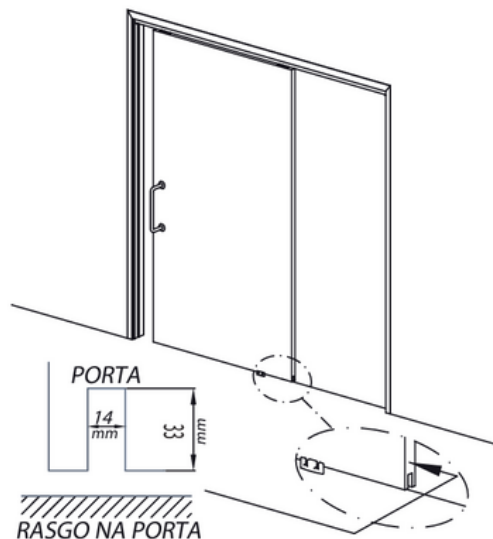
02

Abra um canal na parte inferior da porta em toda sua extensão, 14mm de largura por 33mm de topo a topo.

OBSERVAÇÃO:

Esse passo deverá ser realizado por um profissional treinado, pois exige a remoção da porta e a utilização de uma máquina de corte profissional.

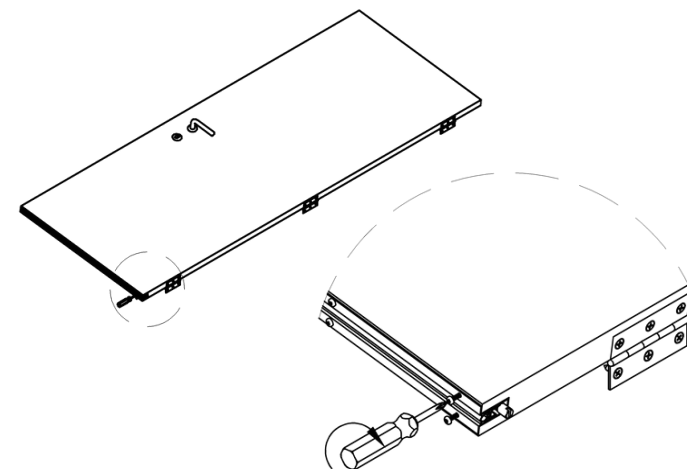
03

Insira o Veda Porta Automático no canal aberto, com o pino acionador voltado para o lado da dobradiça.

Através de furos na aba do Veda Porta Automático, marque a posição dos parafusos e fixe-o.

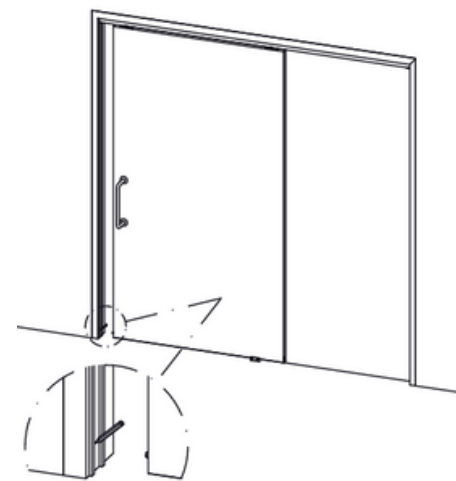
03

Após fixar o Veda Porta Automático na folha da porta, marque a posição deste no batente para a colocação da chapa batente.

04

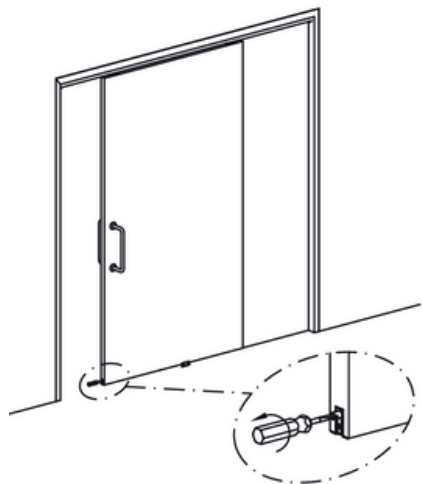

Com a porta aberta, gire o pino acionador por três ou quatro voltas e certifique-se de que o perfil vedante está funcionando normalmente.

Caso não esteja, regule os parafusos utilizados na fixação do Veda Porta Automático.

05

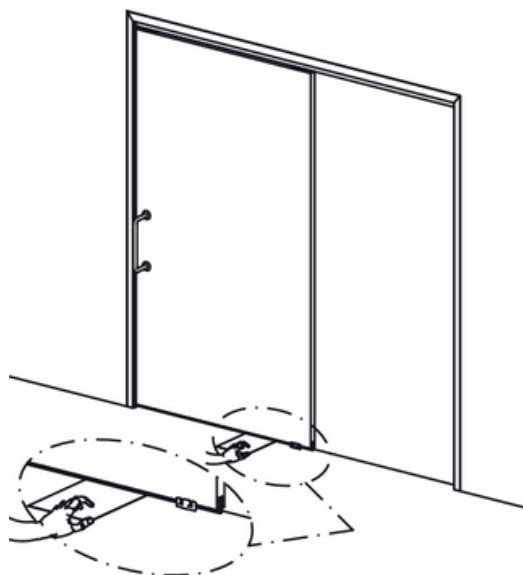

Para conferir o ajuste, coloque uma folha de papel sulfite embaixo do Veda Porta Automático, feche a porta e puxe a folha.

Caso não apresente interferência, regule novamente até que a folha tenha uma pequena resistência ao ser puxada.

Caso o perfil vedante esteja amassado junto ao batente corte mais um pedaço para que não haja interferência com o batente.

06

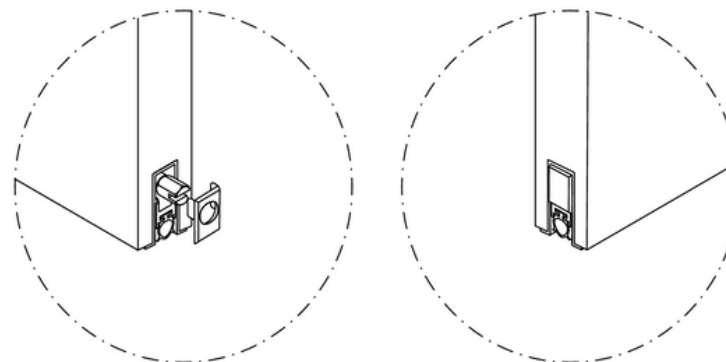

Após a regulagem, coloque as tampas de acabamento nas extremidades do Veda Porta Automático.

OBSERVAÇÃO:

Caso a folha da porta esteja abaulada na face, o Veda Porta Automático não poderá acompanhar a curvatura, pois esta situação prenderia o perfil vedante impedindo seu funcionamento.

Se ocorrer esta situação, solte os parafusos de fixação até que o perfil vedante esteja liberado. Instale o Veda Porta Automático, sem curvar a a capa. E na fresta superior entre a face da porta e o Veda Porta Automático, complete com silicone.

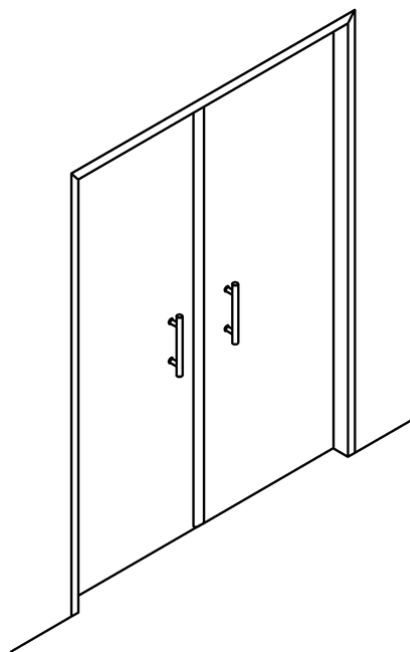

Repetir os passos de 1 a 7, exceto os passos 3 e 4 onde os Veda Portas Automáticos serão fixados com o pino acionador voltado para o centro (ponto de encontro das duas folhas), não sendo utilizada a chapa batente.

OBSERVAÇÃO:

Se uma das folhas possuir trinco do tipo quebra unha embutida, não poderá ser realizada a instalação embutida nessa porta.

A viabilidade da instalação do Veda Porta Automático embutido em portas de Alumínio, ACM, Ferro ou PVC. Deverá ser analisada pelo fabricante das esquadrias.

NÃO RECOMENDAMOS A INSTALAÇÃO EM NENHUM DOS CASOS ABAIXO, POIS O PRODUTO NÃO TERÁ A MESMA EFICÁCIA:

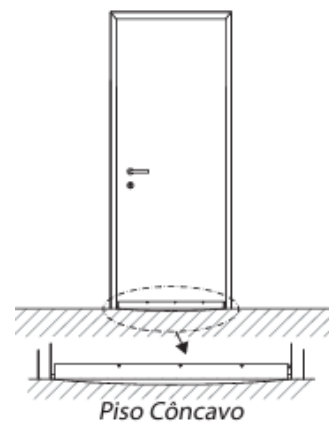

Soleiras instaladas de forma côncavas, ao acionar o Veda Porta Automático, impedem a vedação na região central da mesma.

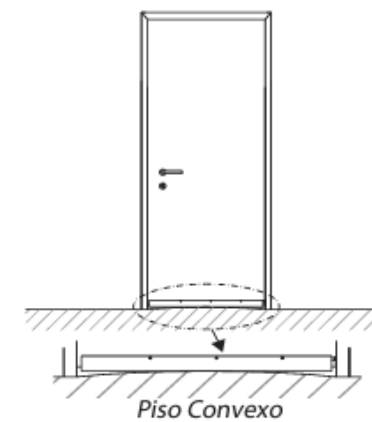

Soleiras instaladas de forma convexa, ao acionar o Veda Porta Automático impedem a vedação em ambas as laterais

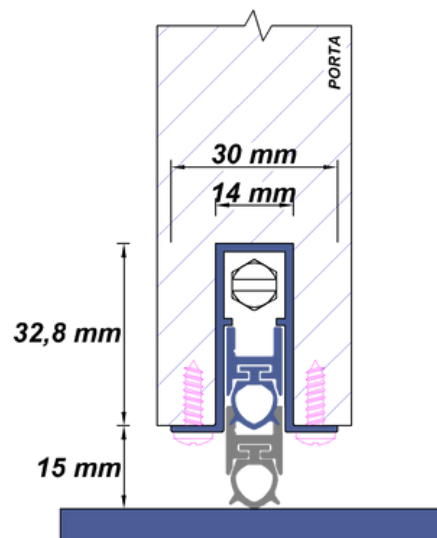

Instalação:

Embutida em portas de correr.

Aplicação:

Madeira | Alumínio | PVC | Aço
Ferro | ACM.

Cores:

220A

Medidas:

320 mm à 3620 mm



(15) 3224-1900 | (15) 98802-8374

e-mail: contato@primaFerragens.com.br

**Rua Antônio Lopes de Oliveira, 153 - Vila Santa Rita
Sorocaba SP - CEP 18080-030**



@primaFerragens



Prima Ferragens